



Elektrotechnische Fabrik  
GmbH & Co. KG

## Kabelanschlusskasten HSW 2320

### Technische Daten

|  |  |
|--|--|
| Bemessungsspannung /<br>-strom             | 400 V / 16 A   |
| Schutzart                                  | IP54   |
| Schutzklasse                               | II   |
| Sicherung                                  | 2 x D01 (E14) bis 16 A   |
| Abmessungen (L x B x H)                    | 265 x 84 x 72 mm   |
| Mastinnendurchmesser                       | ab 89 mm   |
| Türgröße                                   | ab 80 x 270 mm   |
| Anschlussraum<br>Eingangsbereich           | bis 85 mm  |
| Anschlussquerschnitte<br>Einspeisungsseite | 3 Kabel 5 x 6 mm <sup>2</sup> bis 5 x<br>16 mm <sup>2</sup>        |
| Anschlussquerschnitte<br>Abgangsseite      | 2 Kabel 4/5 x 1,5 mm <sup>2</sup> bis<br>4/5 x 2,5 mm <sup>2</sup> |
| Angewendete Normen                         | DIN VDE 0660-505;<br>DIN 43628                                     |

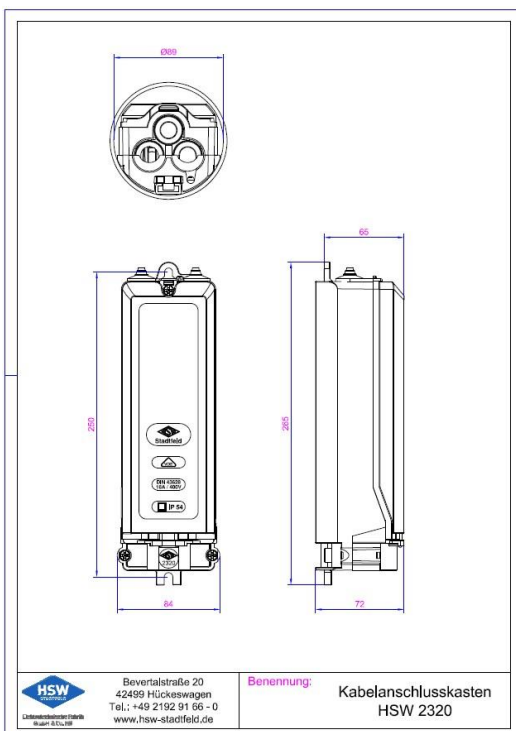

### Lieferumfang

Schraubkappen  
Schiebedichtungen

### Zubehör

Sicherungseinsätze und Passhülsen  
Mastbefestigungsschrauben M6 x 12 mm  
Montageset HSW 170  
Verschiedene Erdungslitzen  
Gehäusedeckel in klar oder schwarz  
Überspannungsschutz HSW 7010



REG.-Nr. 122009

HSW  
Bevertalstraße 20  
42499 Hückeswagen  
Tel.: +49 2192 91 66 - 0  
www.hsw-stadtfeld.de

Benennung: Kabelanschlusskasten  
HSW 2320

Druckfehler und technische Änderungen vorbehalten (Stand: Juli 2019)